



CARRETILLA COMPRENSADA

REFORZADA 90L CON RUEDA 350X8 DESARMADA



Cód.:102428703



Carretilla diseñada para trabajos de hogar así como también espacios públicos y pequeñas construcciones. Incluye rueda estándar.

CARACTERÍSTICAS

- Capacidad: 90 Litros.
- Pintura: Electrostática.
- Rueda: Desmontable.
- Chasis: Reforzada.
- Tolva: Reforzada.

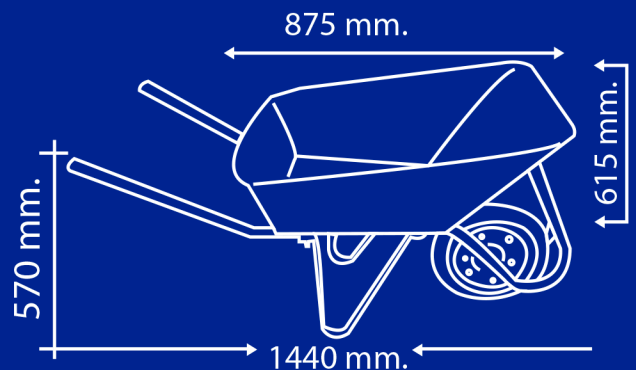

*Dibujo referencial